

**nl**

## **Montage- en gebruiksaanwijzing Buismotor voor zonwering met geïntegreerde ontvanger**

Belangrijke informatie voor:

- de monteur
- de elektricien
- de gebruiker

Aan de betreffende personen doorgeven!

De gebruiker dient deze gebruiksaanwijzing te bewaren.



## Inhoudsopgave

Algemeen.....	2
Garantieverlening.....	3
Veiligheidsrichtlijnen .....	3
Doelmatig gebruik.....	5
Montage en ingebruikname .....	5
Positionering van de eindposities .....	8
Technische gegevens .....	13
Wat doen, wanneer ...? .....	13
Conformiteitsverklaring .....	14

## Algemeen

Deze buismotoren zijn hoogwaardige kwaliteitsproducten met de volgende eigenschappen:

- **geoptimaliseerd voor het toepassen van zonweringen (voor toepassing met rolluiken de typen P5/16PRF+ t/m R40/17C PRF+ gebruiken)**
- **te gebruiken in screens, knikarmschermen en verandazonwering.**
- **geen externe eindschakelaar**
- **geen nastellen van de eindposities: veranderingen van het doek worden automatisch gecompenseerd, bij gebruikmaking van aanslagsystemen**
- **optimale aanpassing van de trekbelasting aan de mechanische eisen van de zonweringinstallatie**
- **minimale doek- en naadbelasting**
- **automatische herkenning van de aanslag**
- **eenvoudige instelling van de uitval direct via de zender**
- **rechts en links in te bouwen**
- **draadloze afzonderlijke- en groepsbesturing**
- **geen problemen met bedrading naar de schakelaar of een relaisbesturing**
- **aandrijving en zender vrij te combineren**
- **eenvoudige groepsvorming**
- **draadloos programmeren en wissen van de eindposities**
- **draadloos „compex code“-systeem met uiteenlopende codelengte tot 64 Bit. Daarmee zijn rekenkundig meer dan 1 biljoen verschillende codes mogelijk**
- **zender eenvoudig te kopiëren**

Ga voor de installatie en afstelling van dit product, uitsluitend te werk volgens de bijgeleverde gebruiksaanwijzing.

## Garantieverlening

Constructieve wijzigingen en ondeskundige installatie die in strijd zijn met deze gebruiksaanwijzing en andere instructies onzerzijds, kunnen leiden tot ernstig lichamelijk letsel van de gebruiker en kunnen een ernstig risico vormen voor diens gezondheid, zoals kneuzingen. Constructieve wijzigingen mogen derhalve uitsluitend na overleg met ons en met onze toestemming plaatsvinden, waarbij onze instructies en vooral de instructies in de voorliggende gebruiksaanwijzing beslist in acht moeten worden genomen.

Afwijkend gebruik, toepassingen en/of verwerking van de producten die in strijd is met het bedoelde gebruik, is niet toegestaan.

De fabrikant van het eindproduct en de installateur dienen erop te letten dat bij gebruik van onze producten aan alle noodzakelijke wettelijke en officiële voorschriften aandacht wordt besteed en dat deze worden opgevolgd. Dit betreft de fabricage van het eindproduct, de installatie en het advies aan de klant en geldt vooral voor de daarop betrekking hebbende actuele EMV-voorschriften.

## Veiligheidsrichtlijnen

De volgende veiligheidsrichtlijnen en waarschuwingen dienen voor de afwending van gevaren en voor het voorkomen van lichamelijke letsels en materiële schade. **Gelieve te bewaren.**



### Voorzichtig

Duidt op een mogelijke gevaarlijke situatie. Indien ze niet vermeden wordt, kan ze verwondingen tot gevolg hebben.



### Opgelet

Duidt op een mogelijke gevaarlijke situatie. Indien ze niet vermeden wordt, kan het product of iets in zijn omgeving beschadigd worden.



### Aanwijzing

Duidt op gebruikstips en andere nuttige informatie.



### Belangrijke veiligheidsaanwijzingen voor de gebruiker

**Voorzichtig! Het niet naleven kan tot ernstige verwondingen leiden.**

- Uitsluitend geschoold personeel en in het bijzonder elektro-vakpersoneel mag werkzaamheden en andere activiteiten, inclusief onderhouds- en schoonmaakwerkzaamheden, uitvoeren aan de elektrische installaties en het overige deel van de installatie.
- Verbied de kinderen met de sturingen te spelen.
- Laat de installatie regelmatig door geschoold personeel controleren op slijtage en beschadigingen.
- Leg beschadigde installaties beslist stil tot onderhoud door de vakman heeft plaatsgevonden.
- Installaties niet bedienen, als zich personen of voorwerpen in het gevarenbereik bevinden.
- Het gevarenbereik van de installatie gedurende het bedrijf in het oog houden.
- Installatie stilzetten en scheiden van het stroomnet als er onderhouds- en reinigingswerkzaamheden worden uitgevoerd aan de installatie zelf of in de onmiddellijke nabijheid.
- Zorg voor een voldoende afstand (minstens 40 cm) tussen bewegende delen en aangrenzende voorwerpen.
- Knel- en klemplaatsen moeten vermeden of beveiligd worden.





## Belangrijke veiligheidsaanwijzingen voor montage en inbedrijfstelling

Voorzichtig! Veronachtzaming kan tot ernstige verwondingen leiden.

- **Neem de veiligheidsaanwijzingen van EN 60335-2-97 in acht. Houd er rekening mee dat deze veiligheidsaanwijzingen geen limitatieve opsomming zijn, aangezien de norm niet met alle gevarenbronnen rekening kan houden. De fabrikant van de aandrijving kan bijvoorbeeld geen rekening houden met de constructie van het aangedreven product, de werking van de buismotor in de inbouwsituatie of met het aanbrengen van het eindproduct in de verkeersruimte van de eindgebruiker.**  
Wend u bij vragen en twijfels aangaande veiligheidsaanwijzingen in de norm tot de fabrikant van het betreffende deel- of eindproduct.
- Uitsluitend geschoold personeel en in het bijzonder erkende elektriciens mogen werkzaamheden en andere activiteiten, inclusief onderhouds- en schoonmaakwerkzaamheden, uitvoeren aan de elektrische installaties en het overige deel van de installatie.
- Bij de werking van elektrische of elektronische installaties en apparaten staan bepaalde bouwelementen, bijv. voedingseenheid, onder gevaarlijke elektrische spanning. Bij niet gekwalificeerd ingrijpen of veronachtzaming van de waarschuwingen kunnen lichamelijke letsels of materiële schade ontstaan.
- Voorzichtig bij aanraking van de buismotor, omdat deze door de toegepaste technologie tijdens gebruik warm wordt.
- Alle geldende normen en voorschriften voor de elektrische installatie moeten gerespecteerd worden.
- Alleen reserveonderdelen, gereedschappen en extra inrichtingen die door de fabrikant van de aandrijving goedgekeurd zijn, mogen gebruikt worden.
- Door het gebruik van niet goedgekeurde producten van derden of door wijzigingen aan installatie en toebehoren wordt de veiligheid van uzelf en die van anderen in gevaar gebracht. Daarom is het gebruik van niet goedgekeurde producten van derden of een niet met ons afgestemde en niet door ons goedgekeurde wijziging niet toegestaan. Voor schade die hierdoor ontstaat, kunnen wij niet aansprakelijk worden gesteld.
- Stel alle voeding en besturingen die voor de werking niet dringend noodzakelijk zijn, voor de installatie buiten werking.
- Breng besturingen op zichtafstand van het aangedreven product, maar uit de buurt van bewegende delen, op een hoogte van meer dan 1,5 m aan.
- Vast gemonteerde besturingen moeten zichtbaar aangebracht worden.
- Zorg voor een voldoende afstand tussen bewegende delen en aangrenzende voorwerpen.
- Nominaal moment en inschakelduur moeten op de eisen van het aangedreven product afgestemd zijn.
- Technische gegevens - Nominaal moment en gebruiksduur vindt u op het typeplaatje van de buismotor.
- Bewegende onderdelen van buismotoren moeten hoger dan 2,5 m van de grond of een ander niveau dat zorgt voor toegang tot de buismotor, gemonteerd worden.
- Beknellings- en klemplaatsen moeten vermeden of beveiligd worden.
- Bij de installatie van de buismotor moet voor alle polen een scheidingsmogelijkheid van het net worden aangebracht met een contactopeningswijdte van ten minste 3 mm per pool (EN 60335).
- Voor een veilig gebruik van de installatie na de inbedrijfstelling moeten de eindposities correct zijn ingesteld/geprogrammeerd.
- Bij eventuele beschadigingen van de netaansluitleiding mag deze enkel vervangen worden door de fabrikant.
- Gebruik nooit de motorkabel voor het verplaatsen van de buismotor.
- Buismotoren met motorkabel van het type H05VV-F zijn enkel voor binnengebruik toegelaten.
- De verbinding van de buismotor met het aan te drijven element mag enkel met componenten gemaakt worden die u in de actuele productcatalogus voor mechanisch toebehoren van de fabrikant van de aandrijving vindt. Deze moeten volgens informatie van de fabrikant worden gemonteerd.
- Bij alle verbindingen die vastgeklikt kunnen worden, en bevestigingsschroeven van de lagers moet worden gecontroleerd of ze goed vast zitten.
- Als de buismotor wordt gebruikt voor rolluikpantser/zonweringen in een bereik met speciale aanduiding (bijv. vluchtwegen, gevarenszones, veiligheidszones), dan moeten de telkens geldende voorschriften en normen worden nageleefd.

## Doelmatig gebruik

De buismotoren type P3/30PSF t/m P9/16PSF zijn uitsluitend voor het bedienen van zonwering en screens. Het gebruik in gekoppelde installaties is alleen mogelijk als alle deelinstallaties exact synchroon lopen en op hetzelfde moment de bovenste eindpositie bereiken.

Een andere toepassing, ander gebruik of wijzigingen zijn om veiligheidsredenen ter bescherming van de gebruiker en van derden, niet toegestaan, aangezien deze afbreuk kunnen doen aan de veiligheid van de installatie en er daardoor gevaar bestaat voor personen en goederen. Voor schade die in deze gevallen ontstaat, aanvaardt Becker-Antriebe GmbH geen aansprakelijkheid. Neem bij het gebruik van de installatie of bij onderhoud de aanwijzingen in deze handleiding in acht. Bij ondeskundig handelen aanvaardt Becker-Antriebe GmbH geen aansprakelijkheid voor daardoor veroorzaakte schade.

## Montage en ingebruikname

### 1 Meenemerborgstift

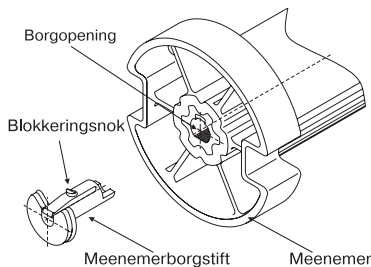

2

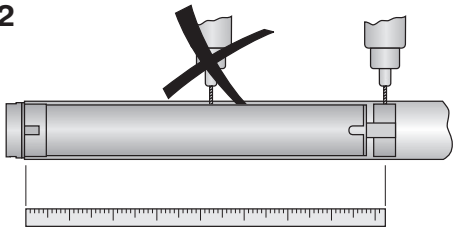

3

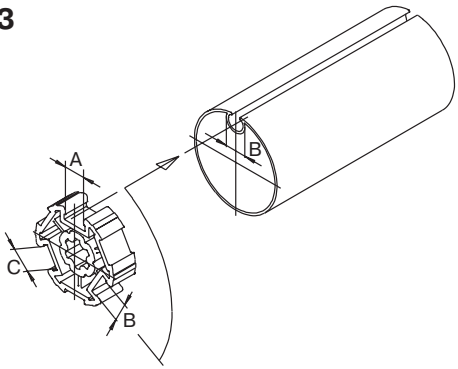

### Montage van de buismotor



#### Voorzichtig

Elektronische aansluitingen mogen uitsluitend door een elektro-vakman worden uitgevoerd. Voor de montage de stroomkabel spanningvrij schakelen.

Geef de ingesloten aansluitinformatie aan de uitvoerende elektrotechnisch installateur. De antenne-isolatie mag in geen geval worden beschadigd. De antenne ligt op netspanningspotentiaal.

Let bij de montage van de aandrijving op de volgende punten:



#### Opgelet

De verbinding van de motor met het aan te drijven element mag enkel met componenten gemaakt worden die u in de actuele produktcatalogus van Becker-Antriebe voor mechanisch toebehoor vindt.

#### 1) Montage van meenemer met meenemerborgstift :

De inschuifrichting van de meenemerborgstift is door zijn vorm bepaald. Let bij het inschuiven van de meenemerborgstift op het arrêteren van de blokkeringsnok. Dit is hoorbaar aan een klikgeluid. Controleer of de borging stevig zit door aan de meenemer te trekken (afb. 1).

2) voorafgaand aan de inbouw in de buis, de buismaat van het buiseinde tot het midden van de meenemer opnemen en op de buis aftekenen (afb. 2).

#### 3) Bij profielbuizen:

Toleranties van de sleufbreedten in de verschillende wikkelbuizen kunnen bij sommige meenemers worden gecorrigeerd door het draaien van de meenemer in een andere sleufopening. Deze sleufopeningen hebben verschillende afmetingen en bieden op deze manier de mogelijkheid tot een passende montage van de motor (afb. 3).



# Montage- en gebruiksaanwijzing

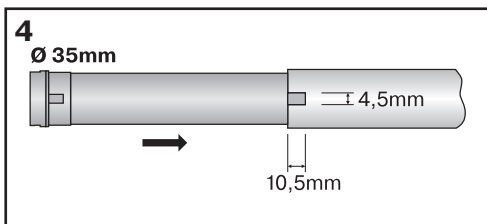

## 4) Bij ronde buizen:

Maak een uitsparing in de wikkelbuis ter grootte van de nok op de eindschakelaarring van de motor. De nok van de eindschakelaarring mag geen speling hebben in de wikkelbuis (afb. 4). Bij loopringen zonder meeneemnok moet de wikkelbuis met de loopring door een parker 4,8 x 10 mm worden verbonden.

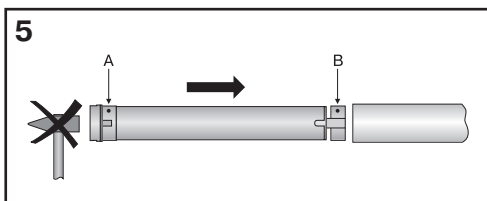

5) Monteer de motor met bijpassende adapter (A) en meenemer (B). Schuif de motor met de voorgemonteerde adapter en meenemer passend in de buis. Let erop dat de adapter en de meenemer in de buis goed geplaatst zijn (afb. 5).

Verbind de meenemer van de buismotor in principe als volgt met de wikkelbuis:

Buismotor diameter [mm]	Wikkelbuis-Ø [mm]	Draaimoment max. [Nm]	Bevestigingsschroeven meenemer (4 stuks)
Ø 35	40 mm kunststof-meenemer	13	Parker ST 4,8 x 10 DIN 7982

De fabrikant van de buismotor adviseert ook het tegenlager aan de wikkelbuis vast te schroeven.



### Opgelet

**Bij het aanboren van de wikkelbuis nooit in het gedeelte van de buismotor boren! De motor mag niet in de wikkelbuis worden geslagen. De motor in de buis laten vallen mag ook niet! (Abb. 2 en 5)**

**Let er bij de montage van de zonweringinstallatie op dat de motoraansluitkabel en de antenne bij gebruik de zonweringinstallatie niet kunnen worden beschadigd of klem komen te zitten.**

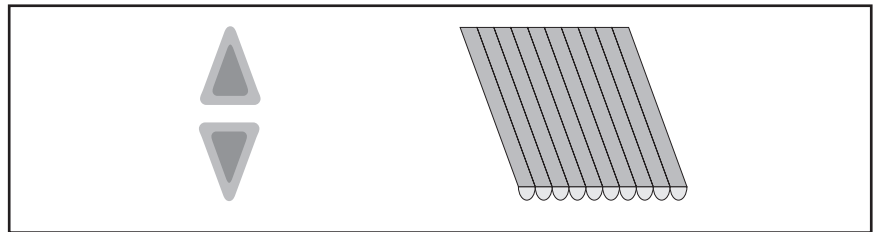
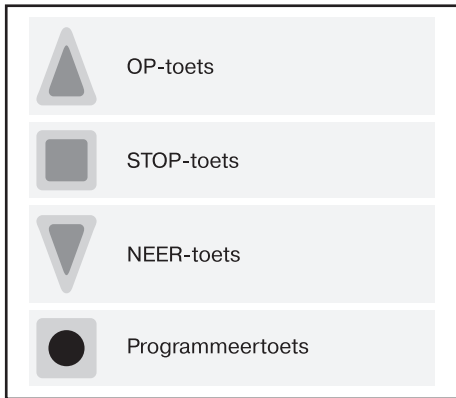

**Actie**

**Reactie**

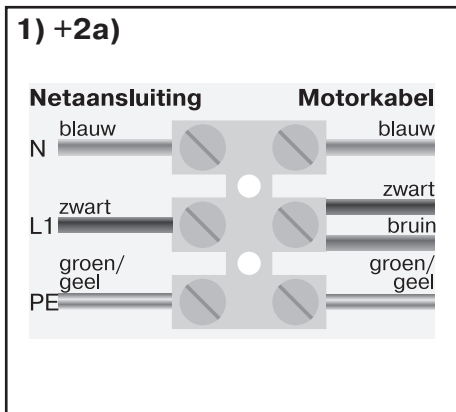

### 1) Buismotor aansluiten

Sluit de buismotor aan op de netvoeding.

### 2) Buismotor in programmeringstand zetten

#### 2a) buismotor in programmeringstand zetten door het inschakelen van de spanning

Schakel nu de spanning in. De buismotor gaat gedurende 3 minuten in de programmeringstand



#### Aanwijzing

Wanneer er meerdere buismotoren parallel zullen worden geschakeld, bestaat de mogelijkheid, één buismotor uit de programmeringstand te halen door de zender schakelaar na het inschakelen van de spanning in de buitenste positie te schuiven. Wanneer de zender schakelaar zich al in deze positie bevindt, schuif dan de schakelaar naar binnen en weer terug naar de buitenste positie.

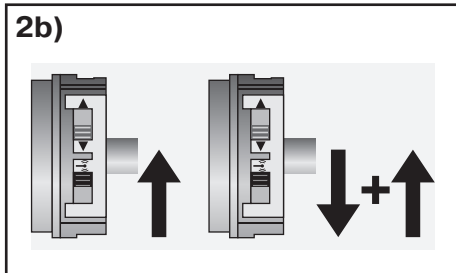

#### 2b) Buismotor in programmeringstand brengen met de zender schakelaar

Schuif de afstandsbedieningschakelaar in de binnenste positie. Indien zich de schakelaar reeds in deze positie bevindt, schuift u de schakelaar naar buiten en weer op de binnenste positie terug.

De buismotor gaat gedurende 3 minuten in de programmeringstand.

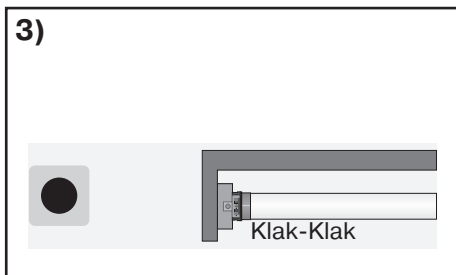

### 3) Masterzender programmeren



#### Aanwijzing

Houd u aan de gebruiksaanwijzing van de zender.

Wanneer in de ontvanger al een zender is geprogrammeerd, druk dan gedurende **10 seconden** op de programmeringtoets.

Druk de programmeringtoets tijdens de programmeringstand gedurende 3 seconden in.

Bevestiging volgt met een „klak-klak“ van de buismotor. Daarmee is het programmeren beëindigd.

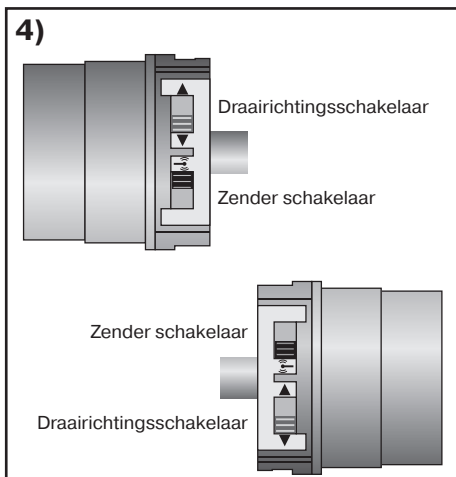

### 4) Controle van de draairichting

Druk op de op- of neertoets.

De zonwering loopt in de gewenste richting  
=> De draairichting is OK.

Loopt de zonwering in de verkeerde richting, dan moet de draairichting worden gewijzigd.

Ga als volgt te werk:

Schuif de draairichtingsschakelaar in de tegenovergestelde positie.

De draairichting is gewijzigd. Controleer opnieuw de draairichting.



## Positionering van de eindposities

### 5) Er zijn twee mogelijkheden voor het instellen van de eindpositie:

- a) punt beneden naar punt boven zonder aanslag
- b) punt beneden naar punt boven met aanslag in de bovenste eindpositie

Schakelt de buismotor bij het instellen van de eindposities in de gewenste eindpositie automatisch af, dan is deze gewenste eindpositie vastgelegd, nadat ze 3 keer bereikt werd.



#### Aanwijzing

Nu is het mogelijk de eindposities met de masterzender in te stellen. De toewijzing van de draairichting moet kloppen. De buismotor loopt bij eindpositie-instelling in automatische stand. De onderste eindpositie moet altijd eerst worden geprogrammeerd.

Wanneer de buismotor bij de eerste beweging naar boven of beneden door een obstakel vroegtijdig uitschakelt, is het mogelijk dit obstakel te verwijderen door een korte beweging in tegengestelde richting. Door nu de buismotor opnieuw naar boven of beneden te sturen is het mogelijk de gewenste eindpositie in te stellen.

#### Actie

#### Reactie

#### 5a)

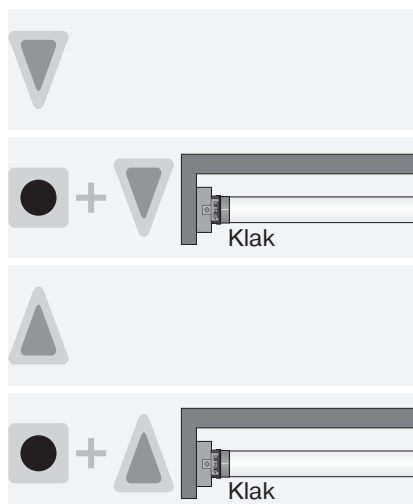

#### 5a) Punt beneden naar punt boven zonder aanslag



#### Aanwijzing

Bij deze instelling van de eindpositie volgt geen compensatie van de lengte van het doek.

Laat de motor naar de gewenste onderste eindpositie lopen.

Druk nu eerst de programmerings-toets in en binnen 3 seconden bovendien de neer-toets en houd beide toetsen ingedrukt.

De bevestiging volgt door een „klak“ van de buismotor.

Laat de motor naar de gewenste bovenste eindpositie lopen.

Druk nu eerst de programmerings-toets in en binnen 3 seconden tevens de op-toets en houd beide toetsen ingedrukt.

De bevestiging volgt door een „klak“ van de buismotor.

De eindposities zijn ingesteld.

#### 5b)

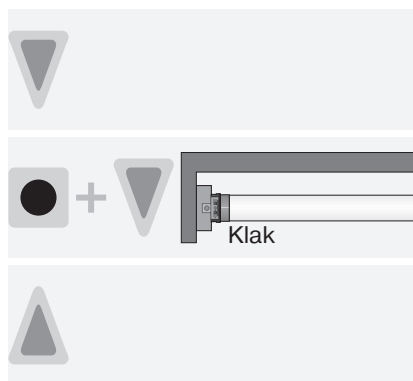

#### 5b) Punt beneden naar punt boven met aanslag in de bovenste eindpositie

Laat de motor naar de gewenste onderste eindpositie lopen.

Druk nu eerst de programmeringtoets in en binnen 3 seconden tevens de neertoets en houd beide toetsen ingedrukt.

De bevestiging volgt door een „klak“ van de buismotor.

Vervolgens naar boven laten lopen tot de altijd aanwezige aanslag.

De buismotor schakelt vanzelf uit. De eindposities zijn ingesteld.



## Actie

## Reactie

### 6) Veranderen van de ingestelde eindposities



#### Aanwijzing

Het veranderen van de eindposities is alleen mogelijk met de masterzender.

6a)

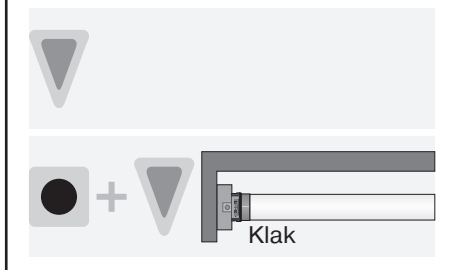

#### 6a) Verkorten van het werkgebied (de gewenste eindpositie bevindt zich binnen het mogelijke werkgebied)

Laat de motor naar de nieuwe eindpositie lopen.

Druk nu eerst de programmeringtoets in en binnen 3 seconden de desbetreffende richtingstoets en houd beide toetsen ingedrukt.

De bevestiging volgt door een „klak“ van de buismotor.

De nieuwe eindpositie werd opgeslagen.

6b)

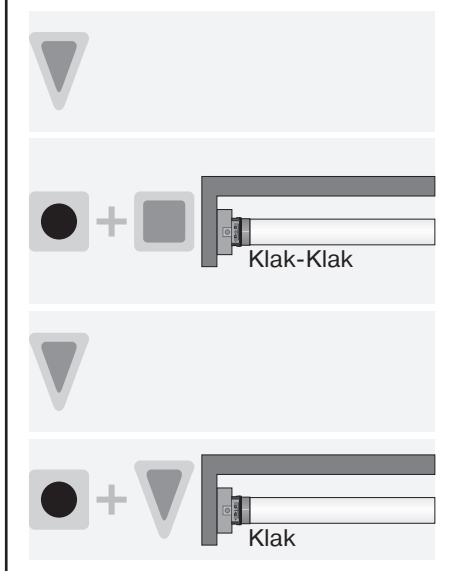

#### 6b) Uitbreiden van het werkgebied (de gewenste eindpositie bevindt zich buiten het mogelijke werkgebied).

Ga naar de eindpositie, in welke richting het werkgebied moet worden uitgebreid.

Druk nu eerst de programmeringtoets in en binnen 3 seconden de STOP-toets en houd beide toetsen 10 seconden ingedrukt.

De bevestiging volgt door een „klak-klak“ van de buismotor.

De eindpositie is gewist.

Laat de motor naar de gewenste nieuwe eindpositie lopen.

Druk nu eerst de programmeringtoets in en binnen 3 seconden de desbetreffende richtingstoets en houd beide toetsen ingedrukt.

De bevestiging volgt door een „klak“ van de buismotor.

De nieuwe eindpositie werd opgeslagen.

### 7) Eindposities wissen



#### Aanwijzing

Het wissen van de eindposities is alleen mogelijk met de masterzender.

7a)

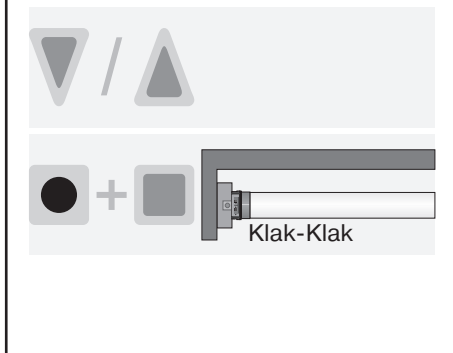

#### 7a) Eindposities afzonderlijk wissen

Ga naar de te wissen eindpositie.

Druk nu eerst de programmeringtoets in en binnen 3 seconden de STOP-toets en houd beide toetsen 10 seconden ingedrukt.

De bevestiging volgt door een „klak-klak“ van de buismotor.

De eindpositie werd gewist.



# Montage- en gebruiksaanwijzing

## Actie

## Reactie

7b)

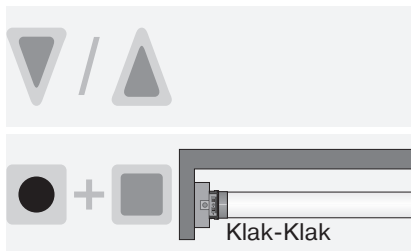

### 7b) Beide eindposities wissen

Laat de zonwering tot tussen de eindposities lopen.

Druk nu eerst de programmeringtoets in en binnen 3 seconden de STOP-toets en houd beide toetsen 10 seconden ingedrukt.

De bevestiging volgt door een „klak-klak“ van de buismotor.  
De eindposities werden gewist.

## 8) Tussenpositie I in neerwaartse rolrichting



### Aanwijzing

**De tussenpositie I is een vrij te kiezen positie van de zonwering, tussen de op- en neer eindpositie. Vóór het instellen van de tussenpositie I moeten beide eindposities zijn ingesteld.**

8a)

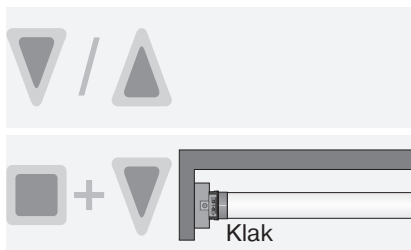

### 8a) Instellen van tussenpositie I

Zet de zonwering in de gewenste tussenpositie I

Druk nu eerst de STOP-toets in en binnen 3 seconden de neertoets en houd beide toetsen ingedrukt.

De bevestiging volgt door een „klak“ van de buismotor.  
De tussenpositie I werd opgeslagen.

8b)

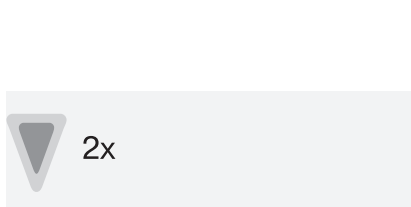

### 8b) Aansturen van de tussenpositie I



### Aanwijzing

**De tussenpositie I wordt vanuit de beginpositie aangestuurd.**

Druk 2 maal op de neertoets binnen één seconde.

De zonwering loopt naar tussenpositie I

8c)

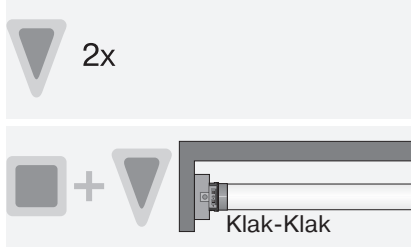

### 8c) Wissen van de tussenpositie I

Laat de zonwering in de tussenpositie I lopen.

Druk nu eerst de STOP-toets in en binnen 3 seconden op de neertoets en houd beide toetsen ingedrukt.

De bevestiging volgt door een „klak-klak“ van de buismotor.  
De tussenpositie I werd gewist.

**Actie****Reactie****9) Tussepositie II in opwaartse rolrichting****Aanwijzing**

Met deze functie is het mogelijk de zonwering uit de onderste eindpositie naar de tussenpositie II te laten lopen. Voor het instellen van de tussenpositie II moeten beide eindposities zijn ingesteld.

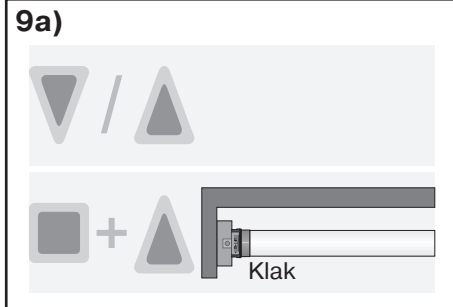
**9a) Instellen van tussenpositie II**

Zet de zonwering in de gewenste tussenpositie II.

Druk nu eerst op de STOP-toets binnen 3 seconden op de optoets en houd beide toetsen ingedrukt.

De bevestiging volgt door een „klak“ van de buismotor.  
De tussenpositie II werd opgeslagen

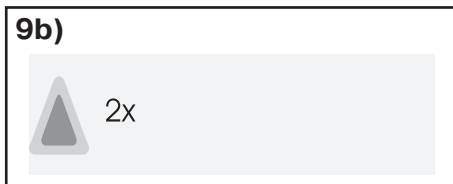
**9b) Aansturen van de tussenpositie II**

Druk 2 maal de optoets binnen één seconde.

De zonwering loopt naar tussenpositie II

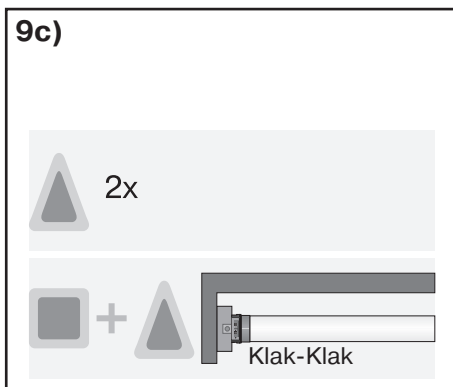
**9c) Wissen van de tussenpositie II****Aanwijzing**

De tussenpositie II wordt uit de onderste eindpositie aangestuurd.

Zet de zonwering in de gewenste tussenpositie II.

Druk op de STOP-toets en binnen 3 seconden op de optoets en houd beide toetsen ingedrukt.

De bevestiging volgt door een „klak-klak“ van de buismotor.  
De tussenpositie II werd gewist.

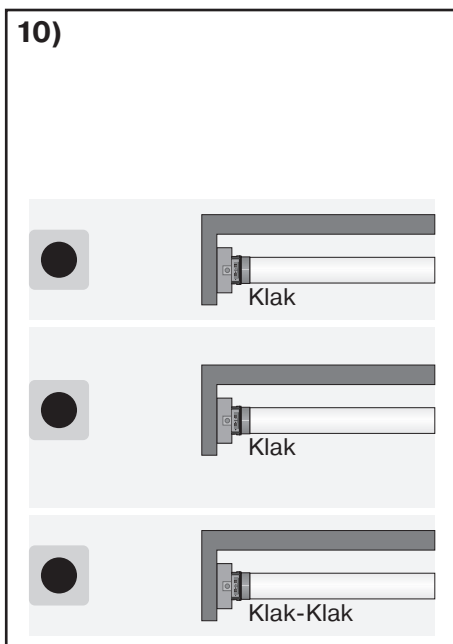
**10) Het programmeren van andere zenders****Aanwijzing**

Er kunnen behalve de masterzender nog max. 15 andere zenders in de buismotor worden geprogrammeerd.

De eindposities moeten zijn ingesteld, vóór de draadloze zonwind-sensor wordt ingeleerd.

Druk op de programmeringtoets van de onder 3) geprogrammeerde masterzender gedurende 3 seconden.

De bevestiging volgt door een „klak“ van de buismotor.

Druk nu op de programmeringtoets van een nieuwe zender die nog niet bekend is bij de buismotor gedurende 3 seconden. Daarmee wordt de programmeringstand van de buismotor voor een nieuwe zender gedurende 3 minuten geactiveerd.

De bevestiging volgt door een „klak“ van de buismotor.

Druk de programmeringtoets van de nieuw te programmeren zender nogmaals gedurende 3 seconden in.

De bevestiging volgt door een „klak-klak“ van de buismotor.  
De nieuwe zender is nu geprogrammeerd.

# Montage- en gebruiksaanwijzing

Actie	Reactie
-------	---------

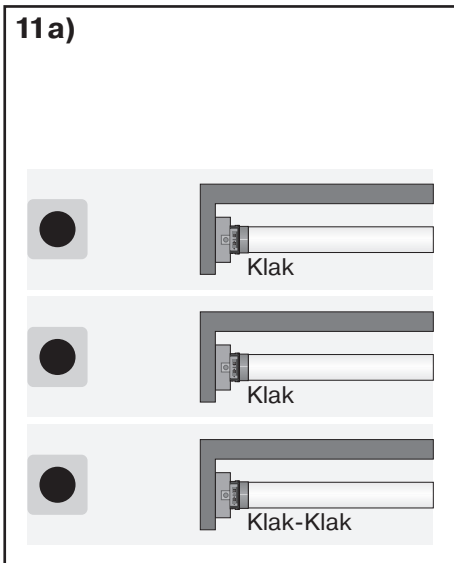

## 11) Zender wissen

### 11a) Zenders afzonderlijk wissen



#### Aanwijzing

**De onder 3) geprogrammeerde masterzender kan niet worden gewist. Hij kan alleen worden overgeschreven (zie punt 12).**

Druk de programmeringtoets van de masterzender in gedurende 3 seconden.

De bevestiging volgt door een „klak“ van de buismotor.

Druk nu de programmeringtoets 3 seconden in van de zender die moet worden gewist.

De bevestiging volgt door een „klak“ van de buismotor.

Druk aansluitend nogmaals gedurende 10 seconden op de programmeringtoets van de zender die moet worden gewist.

De bevestiging volgt door een „klak-klak“ van de buismotor. De zender werd uit de buismotor gewist.

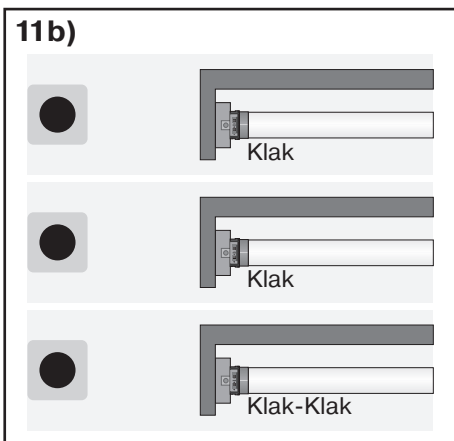

### 11b) Alle zenders wissen (behalve masterzender)

Druk de programmeringtoets van de masterzender in gedurende 3 seconden.

De bevestiging volgt door een „klak“ van de buismotor.

Druk nogmaals de programmeringtoets van de masterzender gedurende 3 seconden in.

De bevestiging volgt door een „klak“ van de masterzender.

Druk nogmaals de programmeringtoets van de masterzender gedurende 10 seconden in.

De bevestiging volgt door een „klak-klak“ van de masterzender. Alle zenders (behalve de masterzender) werden uit de ontvanger gewist.

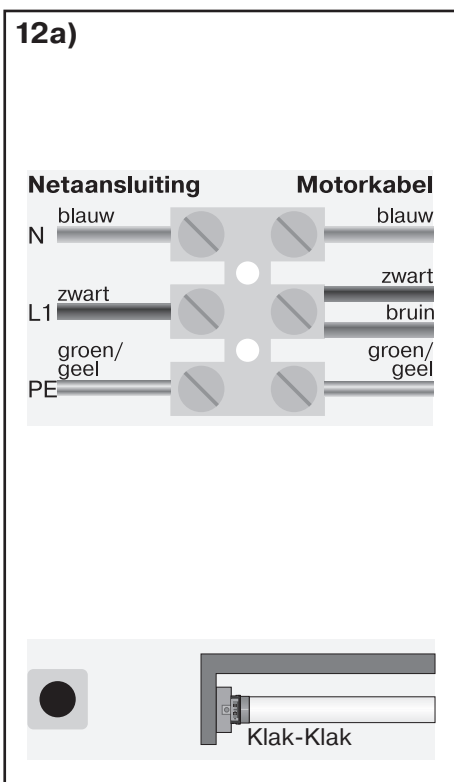

## 12) Master overschrijven

Er bestaan 2 mogelijkheden de master te overschrijven:

- buismotor in programmeringstand brengen door het inschakelen van de spanning
- buismotor in programmeringstand brengen met de zender schakelaar

### 12a) buismotor in programmeringstand brengen door het inschakelen van de spanning

Schakel de spanning van de buismotor uit en na 5 seconden weer in.

De buismotor gaat gedurende 3 minuten in de programmeringstand.



#### Aanwijzing

**Om ervoor te zorgen dat de nieuwe masterzender alleen in de gewenste buismotor wordt geprogrammeerd, moeten alle andere buismotoren die op het zelfde voedingspunt zijn aangesloten uit de programmering worden gehaald. Voer daartoe na het opnieuw inschakelen van de spanning met de zender van deze buismotor een loop- en stopcommando uit of beweeg de zender schakelaar van binnen naar buiten. Wanneer de zender schakelaar zich al in deze positie bevindt, schuif dan de schakelaar naar binnen en weer terug naar de buitenste positie.**

Druk nu de van de programmeringtoets van de masterzender gedurende 10 seconden in.

De bevestiging volgt door een „klak-klak“ van de buismotor. De nieuwe masterzender werd geprogrammeerd en de oude masterzender werd gewist.

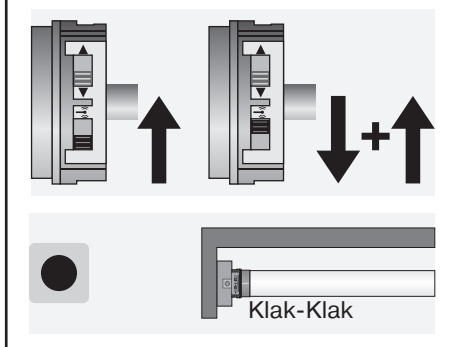
**Actie****Reactie****12b)****12b) Buismotor in programmeringstand brengen met de zender schakelaar**

Schuif de zender schakelaar in de binnenste positie. Wanneer de zender schakelaar zich al in deze positie bevindt, schuif de schakelaar dan naar buiten en weer terug naar de binnenste positie.

De buismotor gaat gedurende 3 minuten in de programmeringstand.

Druk nu de programmeringstoets gedurende 10 seconden in.

Bevestiging volgt door een „klak-klak“ van de buismotor.

De nieuwe masterzender werd geprogrammeerd en de oude masterzender werd gewist.

**Technische gegevens**

Type	P3/30PSF	P5/20PSF	P5/30PSF	P9/16PSF
Nominaal moment (Nm)	3	5	5	9
Aandrijftoerental (min <sup>-1</sup> )	30	20	30	16
Eindschakelaarbereik	64 omwentelingen			
Aansluitspanning	230V/50Hz			
Anschlussleistung (W)	85	115	115	110
Aansluitvermogen (A)	0,36	0,47	0,47	0,47
Bedrijfssoort	S2 4 Min.			
Isolatieklasse	IP 44			
kleinste buisbinnendoorsnede Ø (mm)	37			
Frequentie	868,3 MHz			

**Wat doen, wanneer ...?**

Storing	Oorzaak	Remedie
Buismotor draait niet.	<ol style="list-style-type: none"> <li>1. Geen zender geprogrammeerd.</li> <li>2. Zender buiten de reikwijdte van de buismotor.</li> <li>3. Zender werd buiten de reikwijdte meermaals bediend.</li> <li>4. Batterijen in de zender niet juist of verkeerd geplaatst resp. leeg.</li> <li>5. Elektrische aansluiting is verkeerd.</li> <li>6. Thermische veiligheid in de buismotor is geschakeld.</li> </ol>	<ol style="list-style-type: none"> <li>1. Nieuwe zender programmeren.</li> <li>2. Zender binnen de reikwijdte van de buismotor brengen.</li> <li>3. OP/NEER- of stopstoets aan de zender ten minste 5 x bedienen.</li> <li>4. Batterijen correct plaatsen resp. nieuwe batterijen gebruiken.</li> <li>5. Elektrische aansluiting controleren.</li> <li>6. 5 - 10 minuten wachten.</li> </ol>
Draairichtings-indeling aan de buismotor laat zich niet instellen.	In de buismotor zijn eindposities opgeslagen.	Buismotor via een commando starten stoppen. Vervolgens met de PROG- en STOP-toets gezette eindposities wissen.
Draairichtings-indeling na het wissen van de eindposities klopt niet.	Draairichtingsschakelaar staat in de verkeerde stand.	Schuif de draairichtingsschakelaar in de tegenoverliggende positie.
Buismotor stopt in het wilde weg, verder lopen in dezelfde richting niet mogelijk.	<ol style="list-style-type: none"> <li>1. Buismotor heeft een stijging van de belasting herkend.</li> <li>2. Buismotor is in de toepassing overbelast.</li> </ol>	<ol style="list-style-type: none"> <li>1. Kort in tegenovergestelde richting laten lopen, vervolgens weer in de gewenste richting.</li> <li>2. Een draaimomentsterkere buismotor gebruiken.</li> </ol>



## Conformiteitsverklaring

BECKER-ANTRIEBE GMBH  
Friedrich-Ebert-Str. 2-4  
35764 Sinn, Duitsland



**BECKER**

- Origineel -

### EG-verklaring van overeenstemming conform EG-machinerichtlijn 2006/42/EG

Documentnr./ maand . jaar: **K004/02.12**

Hierbij verklaren wij dat de onderstaande productserie

Productnaam: **Buismotor met geïntegreerde draadloze ontvanger**  
Type-aanduiding: **R8/17.F., R12/17.F., R20/17.F., R30/17.F., R40/17.F., R50/11.F.,  
R40/17.F. (37Nm),  
P3/30.F., P5/16.F., P5/20.F., P5/30.F., P9/16.F.,  
L44/14.F., L50/17.F., L60/11.F., L60/17.F., L70/17.F., L80/11.F.,  
L80/17.F., L120/11.F.**

vanaf serienummer: vanaf **120800001**

voldoet aan de desbetreffende bepalingen van de volgende richtlijnen:

**machinerichtlijn (2006/42/EG)**

**R&TTE richtlijn (1999/5/EG)**

Bovendien werden de beoogde beschermingsdoelstellingen van de **laagspanningsrichtlijn 2006/95/EG** conform supplement I nr.1.5.1 van de richtlijn 2006/42/EG nageleefd.

Toegepaste geharmoniseerde normen:

**EN 60335-1:2010**

Veiligheid van huishoudelijke en soortgelijke elektrische toestellen

**EN 60335-2-97:2010**

Bijzondere eisen voor aandrijfmechanismen van rolluiken, zonneschermen, jaloezieën en soortgelijke uitrusting

**ETSI EN 301489-1:2011**

Elektromagnetische compatibiliteit en radiospectrum zaken (ERM) -Elektromagnetische compatibiliteit voor radio apparatuur en radiodiensten Deel 1: Algemene technische vereisten

**ETSI EN 301489-3:2002**

Deel 3: Specifieke vereisten voor apparatuur t.b.v. korte afstand communicatie, werkend op frequenties tussen 9 kHz en 40 GHz

**EN 61000-6-3:2007**

EMC – Emissienormen voor huishoudelijke, handels- en lichtindustriële omgevingen

**EN 14202:2004**

Zonneschermen en luiken – Geschiktheid voor het gebruik van kokervormige en blokvormige motorisering – Eisen en beproevingsmethodes

Gevolmachtigde voor het samenstellen van de technische documentatie:  
Becker-Antriebe GmbH, Friedrich-Ebert-Str. 2-4, 35764 Sinn, Duitsland

Deze verklaring van overeenstemming werd opgesteld:

Sinn, *den 9.2.2012*

Plaats, datum

D. Fuchs, directie

Deze verklaring is een bevestiging van de overeenstemming met de genoemde richtlijnen, maar behelst geen toezegging van eigenschappen.

Er dient goed nota te worden genomen van de veiligheidsaanwijzingen in de meegeleverde productdocumentatie!





2010-300 260 of 03/12



**BECKER**